



**Stručný návod k použití /
Stručný návod na použitie**

DŮLEŽITÉ BEZPEČNOSTNÍ VAROVÁNÍ

Přečtěte si prosím následující varování a rady před zapnutím či používáním THE A500 Mini.

OBECNÉ RADY

- Do USB portů připojujte jen následující zařízení: klávesnice, myši, ovladače, paměťové karty, huby
- Zkontrolujte si, jestli jsou všechny kabely připojené ke správným portům, a při zapojování kabelů držte zástrčky zpříma
- Udržujte THE A500 Mini a všechny kabely a příslušenství mimo dosah malých dětí
- Nepokládejte THE A500 Mini na místo, kde by o zařízení či připojené kabely mohl někdo zakopnout
- Nevypínejte THE A500 Mini během načítání či ukládání dat
- Nepouštějte THE A500 Mini ani kabely či příslušenství z výšky, nebouchejte do nich a vyvarujte se dalšího špatného zacházení
- Položte THE A500 Mini na plochý, rovný povrch a postarejte se o dostatečné proudění vzduchu přes mřížky na horní a spodní části THE A500 Mini (nezakrývejte THE A500 Mini)

ZÁCHVATY

Některé lidi (zhruba 1 ze 4000) mohou postihnout záchvaty či výpadky vědomí způsobené blikajícími světly či konkrétními barevnými obrazy. Může k tomu dojít, i když nikdy předtím žádný záchvat neměli. Tyto příznaky mohou způsobit videohry, z nichž některé používají efekty jako střídání barev či blikání obrazovky.

- Každý, kdo prožil záchvat, výpadek vědomí či jakýkoliv příznak spojený s epilepsií, by se měl před používáním THE A500 Mini poradit s lékařem
- Přestaňte okamžitě používat THE A500 Mini a poraďte se s lékařem, pokud vás nebo někoho jiného, kdo používá THE A500 Mini nebo používání sleduje, postihne závrať, tiky v očích či svalech, dezorientace, pozměněné vidění, samovolné pohyby, křeče či záchvaty. V používání pokračujte teprve po konzultaci s lékařem.

Jak snížit riziko záchvatu během používání THE A500 Mini:

- Používejte THE A500 Mini v dobře osvětlené místnosti
- Ujistěte se, aby monitor či televizní obrazovka nezabírala velkou část vašeho zorného pole, a udržujte rozumnou vzdálenost od obrazovky či používejte malou obrazovku
- Nepoužívejte THE A500 Mini, pokud jste unavení nebo ospalí
- Dávejte si 15minutovou přestávku každou hodinu, i když si myslíte, že ji nepotřebujete

ELEKTRICKÝ ŠOK

Jak se vyhnout elektrickému šoku během používání THE A500 Mini:

- Nevystavujte THE A500 Mini následujícím: tekutiny, vysoké teploty, vysoká vlhkost, pára, přímé sluneční světlo, přílišný prach, kouř

- Nedovolte, aby se dovnitř THEA500 Mini dostaly malé částičky či cizorodé předměty
- Nedotýkejte se THEA500 Mini ani připojených kabelů během bouře
- Nedotýkejte se kovových částí konektorů THEA500 Mini
- Nepoužívejte napájecí kabely, HDMI kabely ani příslušenství, pokud jsou našťipnuté, roztržené či jinak poškozené

ZRANĚNÍ KVŮLI REPETITIVNÍM POHYBŮM

Jak předejít riziku zranění kvůli repetitivním pohybům:

- Nehrajte příliš dlouho
- Dávejte si 15minutovou přestávku každou hodinu, i když si myslíte, že ji nepotřebujete
- Pokud vás během hraní začnou bolet ruce, zápěstí či paže nebo pokud pocítíte svědění, otupělost, pálení či ztuhlost, okamžitě přestaňte a odpočiňte si po dobu několika hodin, než budete opět hrát
- Pokud budete zažívat kterýkoliv z výše uvedených příznaků během či po používání THEA500 Mini, obraťte se na lékaře

NÁMAHA OČÍ A NEVOLNOST

Kvůli dlouhodobému hraní vás mohou začít bolet oči a některé hry mohou v některých hráčích vyvolat pocit nevolnosti. Pokud vy nebo někdo jiný, kdo používá THEA500 Mini nebo používání sleduje, zažijí tyto příznaky, okamžitě přestaňte a odpočiňte si. Neřidte ani nevykonávejte žádnou náročnou činnost, dokud příznaky neustoupí.

Jak snížit riziko těchto příznaků:

- Dávejte si 15minutovou přestávku každou hodinu, i když si myslíte, že ji nepotřebujete
- Pokud máte sklony k nevolnosti, zkuste identifikovat, které hry zahrnují druhy pohybu, které tyto příznaky vyvolávají, a vyhněte se jim

ROZBALENÍ THEA500 MINI

Před zapojením kabelů si zkontrolujte obsah balení:

- THEA500 Mini
- USB ovladač THEA500 Mini
- USB myš THEA500 Mini
- HDMI kabel
- USB napájecí kabel
- Stručný návod THEA500 Mini

Rovněž budete muset mít k dispozici následující předměty (neobsažené v balení):

- Monitor či televizi s podporou rozlišení 720p s HDMI portem
- Napájecí adaptér 5V/1A s portem USB-A

Rovněž můžete používat následující předměty (neobsažené v balení):

- USB klávesnice

- USB paměťové karty kvůli načtení vlastních her (podrobnosti najdete v Uživatelském manuálu THE A500 Mini)

NASTAVENÍ THE A500 MINI

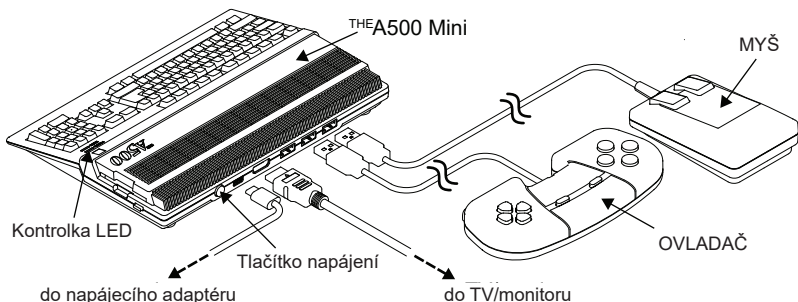

Zkontrolujte si, jestli jsou monitor či televize před zapojením THE A500 Mini vypnuté.

- 1 Připojte jeden konec HDMI kabelu do HDMI portu na THE A500 Mini a pak připojte druhý konec do HDMI portu na monitoru či televizi.
- 2 Připojte OVLADAČ do jednoho USB portu na THE A500 Mini a MYŠ do jiného USB portu. Případně připojte třetí příslušenství (např. USB klávesnici) do zbývajících USB portů.
- 3 Připojte USB napájecí kabel mezi malý napájecí port USB-C na THE A500 Mini a velký port USB-A na napájecím adaptéru. Zkontrolujte, jestli je napájecí adaptér zapnutý a dodává proud.
- 4 Zapněte monitor či televizi a zvolte odpovídající zdroj vstupu HDMI.
- 5 Stiskněte a pusťte tlačítko napájení.
- 6 Kontrolka LED se rozsvítí červeně, čímž potvrdí, že THE A500 Mini je nyní zapnutá. Na monitoru či obrazovce byste měli vidět buď obrazovku počátečního nastavení (pokud zapínáte THE A500 Mini poprvé, viz níže), anebo výběr her.

PRVNÍ SPUŠTĚNÍ

Když THE A500 Mini spustíte poprvé, položí vám několik dotazů ohledně preferovaného nastavení. Pomocí OVLADAČE vybírejte tlačítka, která se objeví ve spodní části obrazovky.

JAZYK

THE A500 Mini se vás nejdříve zeptá na preferovaný jazyk. Pohybuje kurzorem na požadovaný jazyk a stiskněte **A**. Poznámka: Tím se změní pouze jazyk uživatelského rozhraní a popisy her – předinstalované hry jsou všechny v angličtině.

VIDEO VÝSTUP

THE A500 Mini vás poté požádá, abyste si vybrali video výstup 50 Hz, nebo 60 Hz. THE A500 Mini byla navržena tak, aby nejlépe fungovala s video výstupem

50 HZ, ale malý počet televizí může podporovat pouze 60 Hz.

Přesuňte kurzor na zvolenou možnost a stiskněte **A**. Pak stiskem **X** zvolený výstup otestujte. ^{THE}A500 Mini se kvůli testu na pár sekund přepne na zvolený výstup. Pokud uvidíte video, stiskem **Y** přijměte nový výstup, jinak (pokud nevidíte nic než prázdnou obrazovku) počkejte pár sekund a ^{THE}A500 Mini se vrátí k předchozímu výstupu.

Abyste mohli pokračovat, musíte si vybrat, vyzkoušet a přijmout jednu z možností.

VÝBĚR HER

Po zapnutí ^{THE}A500 Mini uvidíte výběr her. Zde můžete spustit kteroukoliv z 25 předinstalovaných her anebo otevřít uložené hry a nabídku nastavení.

OVLADAČ

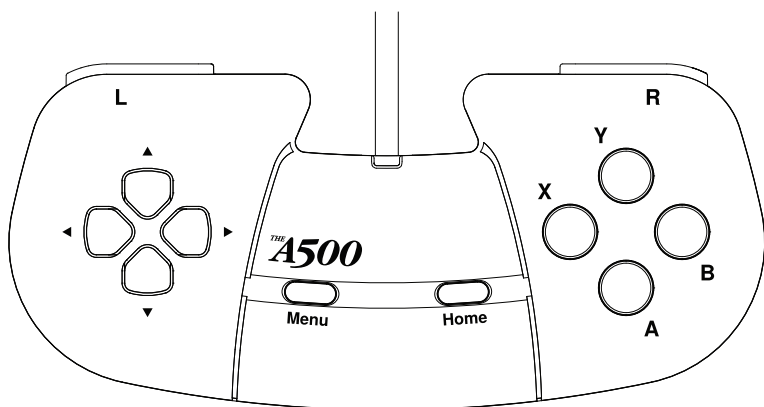

Všechny funkce ^{THE}A500 Mini můžete vykonávat pomocí OVLADAČE, ačkoliv některé hry lze rovněž ovládat pomocí MYŠI či USB klávesnice. OVLADAČ má směrový ovladač, 4 barevná tlačítka označená jako **A**, **B**, **X** a **Y**, dvě horní tlačítka označená **L** a **R** a dvě funkční tlačítka označená jako **Menu** a **Home**.

Výzvy ohledně toho, které tlačítko máte stisknout pro danou funkci, jsou uvedené ve spodní části obrazovky na výběru her a v různých nabídkách ^{THE}A500 Mini. Ve výběru her si stiskem „nahoru“ na směrovém ovladači zobrazíte stránku nápovědy, na které uvidíte, která tlačítka máte používat v aktuálně zvolené hře.

Ve hře se stiskem tlačítka **Home** vrátíte na výběr her. Ve většině her stiskem tlačítka **Menu** vyvoláte virtuální klávesnici.

Další informace najdete na retrogames.biz/thea500-mini/support. Tam najdete kompletní pokyny pro 25 předinstalovaných her a můžete si zde stáhnout Uživatelský manuál ^{THE}A500 Mini, který podrobněji vysvětluje funkce ^{THE}A500 Mini včetně toho, jak přidávat vlastní hry pomocí USB paměťové karty.

DÔLEŽITÉ BEZPEČNOSTNÉ VAROVANIE

Prečítajte si prosím nasledujúce varovania a rady pred zapnutím či používaním THE A500 Mini.

VŠEOBECNÉ RADY

- Do USB portov pripájajte len nasledujúce zariadenia: klávesnice, myši, ovládače, pamäťové karty, huby
- Skontrolujte si, či sú všetky káble pripojené k správnym portom, a pri zapájaní káblov držte zástrčky vzpriamene
- Udržujte THE A500 Mini a všetky káble a príslušenstvo mimo dosahu malých detí
- Nedávajte THE A500 Mini na miesto, kde by o zariadení či pripojené káble mohol niekto zakopnúť
- Nevypínajte THE A500 Mini počas načítania či ukladania dát
- Nepúšťajte THE A500 Mini ani káble či príslušenstvo z výšky, nebúchajte do nich a vyvarujte sa ďalšieho zlého zaobchádzania
- Položte THE A500 Mini na plochý, rovný povrch a postarajte sa o dostatočné prúdenie vzduchu cez mriežky na hornej a spodnej časti THE A500 Mini (nezakrývajte THE A500 Mini)

ZÁCHVATY

Niektorých ľudí (zhruba 1 zo 4000) môžu postihnúť záchvaty či výpadky vedomia spôsobené blikajúcimi svetlami či konkrétnymi farebnými obrazcami. Môže k tomu dôjsť, aj keď nikdy predtým žiadny záchvat nemali. Tieto príznaky môžu spôsobiť videohry, z ktorých niektoré používajú efekty ako striedanie farieb či blikanie obrazovky.

- Každý, kto prežil záchvat, výpadok vedomia či akýkoľvek príznak spojený s epilepsiou, by sa mal pred používaním THE A500 Mini poradiť s lekárom
- Prestaňte okamžite používať THE A500 Mini a poraďte sa s lekárom, ak vás alebo niekoho iného, kto používa THE A500 Mini alebo používanie sleduje, postihne závrat, tiky v očiach či svaloch, dezorientácia, pozmenené videnie, samovoľné pohyby, kŕče či záchvaty. Pokračujte v používaní až po konzultácii s lekárom.

Ako znížiť riziko záchvatu počas používania THE A500 Mini:

- Používajte THE A500 Mini v dobre osvetlenej miestnosti
- Uistite sa, aby monitor či televízna obrazovka nezaberala veľkú časť vášho zorného poľa, a udržujte rozumnú vzdialenosť od obrazovky či používajte malú obrazovku
- Nepoužívajte THE A500 Mini, ak ste unavení alebo ospalí
- Dávajte si 15 minútovú prestávku každú hodinu, aj keď si myslíte, že ju nepotrebujete

ELEKTRICKÝ ŠOK

Ako sa vyhnúť elektrickému šoku počas používania THE A500 Mini:

- Nevystavujte THE A500 Mini nasledujúcemu: tekutiny, vysoké teploty, vysoká vlhkosť, para, priame slnečné svetlo, prílišný prach, dym

- Nedovoľte, aby sa dovnútra THEA500 Mini dostali malé čiastočky či cudzorodé predmety
- Nedotýkajte sa THEA500 Mini ani pripojených káblov počas búrky
- Nedotýkajte sa kovových častí konektorov THEA500 Mini
- Nepoužívajte napájacie káble, HDMI káble ani príslušenstvo, ak sú naštípené, rozstrapkané či inak poškodené

ZRANENIE KVÔLI REPETITÍVNYM POHYBOM

Ako predísť riziku zranenia kvôli repetitívnym pohybom:

- Nehrajte príliš dlho
- Dávajte si 15 minútovú prestávku každú hodinu, aj keď si myslíte, že ju nepotrebuje
- Ak vás počas hrania začnú bolieť ruky, zápästie či paže alebo ak ocítite svrbenie, otupenosť, pálenie či stuhnutosť, okamžite prestaňte a odpočinite si po dobu niekoľkých hodín, než budete opäť hrať
- Ak budete zažívať ktorýkoľvek z vyššie uvedených príznakov počas alebo po používaní THEA500 Mini, obráťte sa na lekára

NÁMAHA OČÍ A NEVOĽNOSŤ

Kvôli dlhodobému hraniu vás môžu začať bolieť oči a niektoré hry môžu v niektorých hráčoch vyvolať pocit nevoľnosti. Ak vy alebo niekto iný, kto používa THEA500 Mini alebo používanie sleduje, zažijú tieto príznaky, okamžite prestaňte a odpočinite si. Neriadte ani nevykonávajte žiadnu náročnú činnosť, kým príznaky neustúpia.

Ako znížiť riziko týchto príznakov:

- Dávajte si 15 minútovú prestávku každú hodinu, aj keď si myslíte, že ju nepotrebuje
- Pokiaľ máte sklony k nevoľnosti, skúste identifikovať, ktoré hry zahŕňajú druhy pohybu, ktoré tieto príznaky vyvolávajú, a vyhnite sa im

ROZBALENIE THEA500 MINI

Pred zapojením káblov si skontrolujte obsah balenia:

- THEA500 Mini
- USB ovládač THEA500 Mini
- USB myš THEA500 Mini
- HDMI kábel
- USB napájací kábel
- Stručný návod THEA500 Mini

Rovnako budete musieť mať k dispozícii nasledujúce predmety (neobsiahnuté v balení):

- Monitor či televíziu s podporou rozlíšenia 720p s HDMI portom
- Napájací adaptér 5V/1A s portom USB-A

Rovnako môžete používať nasledujúce predmety (neobsiahnuté v balení):

- USB klávesnica

- USB pamäťové karty kvôli načítaniu vlastných hier (podrobnosti nájdete v Užívateľskom manuále THEA500 Mini)

NASTAVENIE THE A500 MINI

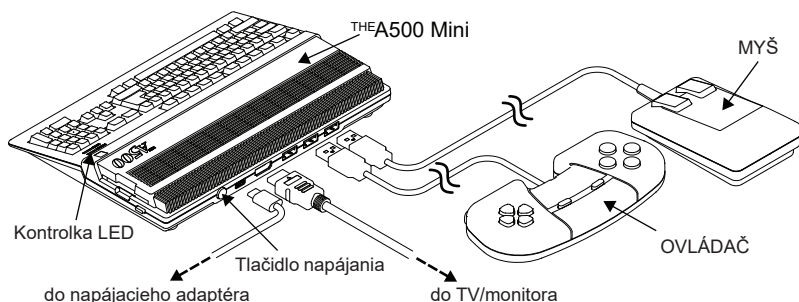

- 1 Skontrolujte si, či sú monitor či televízia pred zapojením THE A500 Mini vypnuté.
- 2 Pripojte jeden koniec HDMI kábla do HDMI portu na THE A500 Mini a potom pripojte druhý koniec do HDMI portu na monitore či televízii.
- 3 Pripojte OVLÁDAČ do jedného USB portu na THE A500 Mini a MYŠ do iného USB portu. Prípadne pripojte tretie príslušenstvo (napr. USB klávesnicu) do zostávajúceho USB portu.
- 4 Pripojte USB napájací kábel medzi malý napájací port USB-C na THE A500 Mini a veľký port US B-A na napájacom adaptéri. Skontrolujte, či je napájací adaptér zapnutý a dodáva prúd.
- 5 Zapnite monitor alebo televíziu a zvolte zodpovedajúci zdroj vstupu HDMI.
- 6 Stlačte a pustite tlačidlo napájania.
- 7 Kontrolka LED sa rozsvieti na červeno, čím potvrdí, že THE A500 Mini je teraz zapnutá. Na monitore či obrazovke by ste mali vidieť buď obrazovku počiatočného nastavenia (ak zapínate THE A500 Mini prvýkrát, vid' nižšie), alebo výber hier.

PRVÉ SPUSTENIE

Keď THE A500 MINI spustíte prvýkrát, položí vám niekoľko otázok ohľadom preferovaného nastavenia. Pomocou OVLÁDAČA vyberajte tlačidlá, ktoré sa objavia v spodnej časti obrazovky.

JAZYK

THE A500 MINI sa vás najskôr spýta na preferovaný jazyk. Pohybujte kurzorom na požadovaný jazyk a stlačte **A**. Poznámka: Tým sa zmení iba jazyk užívateľského rozhrania a popisy hier – predinštalované hry sú všetky v angličtine.

VIDEO VÝSTUP

THE A500 MINI vás potom požiada, aby ste si vybrali video výstup 50 Hz, alebo 60 Hz. THE A500 MINI bola navrhnutá tak, aby najlepšie fungovala s video výstupom 50 HZ, ale malý počet televízií môže podporovať iba 60 Hz.

Presuňte kurzor na zvolenú možnosť a stlačte **A**. Potom stlačením **X** zvolený výstup otestujte. ^{THE}A500 MINI sa kvôli testu na pár sekúnd prepne na zvolený výstup. Ak uvidíte video, stlačením **Y** prijmite nový výstup, inak (ak nevidíte nič ako prázdnu obrazovku) počkajte pár sekúnd a ^{THE}A500 MINI sa vráti k predchádzajúcemu výstupu.

Aby ste mohli pokračovať, musíte si vybrať, vyskúšať a prijať jednu z možností.

VÝBER HIER

Po zapnutí ^{THE}A500 MINI uvidíte výber hier. Tu môžete spustiť ktorúkoľvek z 25 predinštalovaných hier alebo otvoriť uložené hry a ponuku nastavenia.

OVLÁDAČ

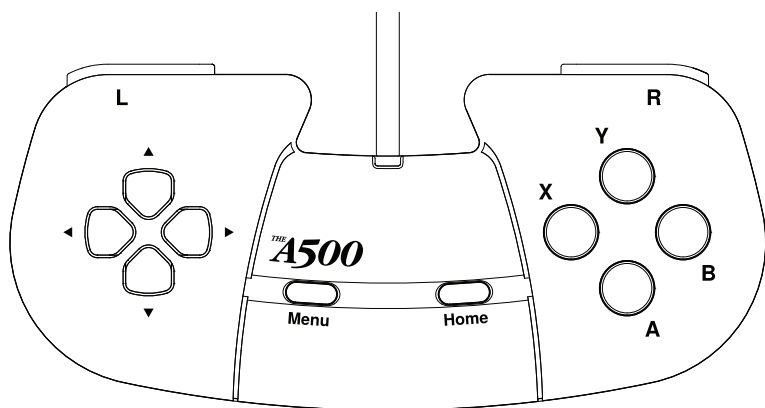

Všetky funkcie ^{THE}A500 MINI môžete vykonávať pomocou OVLÁDAČA, hoci niektoré hry je možné tiež ovládať pomocou MYŠI či USB klávesnice. OVLÁDAČ má smerový ovládač, 4 farebné tlačidlá označené ako **A**, **B**, **X** a **Y**, dve horné tlačidlá označené **L** a **R** a dve funkčné tlačidlá označené ako **Menu** a **Home**.

Výzvy ohľadom toho, ktoré tlačidlo máte stlačiť pre danú funkciu, sú uvedené v spodnej časti obrazovky na výbere hier a v rôznych ponukách ^{THE}A500 MINI. Vo výbere hier si stlačením „hore“ na smerovom ovládači zobrazíte stránku pomocníka, na ktorej uvidíte, ktoré tlačidlá máte používať v aktuálne zvolenej hre.

V hre sa stlačením tlačidla **Home** vrátite na výber hier. Vo väčšine hier stlačením tlačidla **Menu** vyvoláte virtuálnu klávesnicu.

Ďalšie informácie nájdete na retrogames.biz/thea500-mini/support. Tam nájdete kompletne pokyny pre 25 predinštalovaných hier a môžete si tu stiahnuť Užívateľský manuál ^{THE}A500 MINI, ktorý podrobnejšie vysvetľuje funkcie ^{THE}A500 MINI vrátane toho, ako pridávať vlastné hry pomocou USB pamäťovej karty.



UŽIVATELSKÝ MANUÁL V ČEŠTINĚ

www.playman.cz/hry/the-a500-mini/

INFORMACE O PODPOŘE

retrogames.biz/thea500-mini/support
support@retrogames.biz

LIKVIDACE THEA500 MINI

Nelikvidujte tento produkt v rámci odpadu z domácnosti. Podrobnosti najdete na retrogames.biz/support/disposal

INFORMACE O ZÁRUČE

retrogames.biz/thea500mini/support/warranty

INFORMÁCIE O PODPORE

retrogames.biz/thea500-mini/support
support@retrogames.biz

LIKVIDÁCIA THEA500 MINI

Nelikvidujte tento produkt v rámci odpadu z domácnosti. Podrobnosti nájdete na retrogames.biz/support/disposal

INFORMÁCIE O ZÁRUČE

retrogames.biz/thea500mini/support/warranty